



СТЕНДЫ

балансировочные



КАТАЛОГ

продукции

Стенды балансировочные **iPRO BM**

BM - Балансировочные стенды с монитором, мощным 4-ядерным, 64-битным микрокомпьютером, интеллектуальными системами автоматизированного определения координат установки корректирующих грузов, облачным хранением статистической информации

Ключевые особенности

- **DPP (Direct point place)**
Прямое указание места установки груза и бесконтактное определение его координат с помощью лазерного 3D-сканера или контактно с помощью выдвижной электронной линейки
- **iDrive (intelligent motor control)**
Интеллектуальное адаптивное управление двигателем в зависимости от параметров колеса и режима работы
- **BiSonar** Ультразвуковой модуль определения координат грузов в наружной плоскости коррекции
- **pGuard** Сетевой фильтр для защиты от прыжков напряжения
- **aMount** Ускоренное затягивание гайки
- **ExactStop** Автоматическая остановка колеса в местах установки грузов
- **rDiag** Измерение радиального биения
- **LP (laser pointer)** Лазерный точечный указатель для точного обозначения места установки грузов на клеящейся основе
- **LL (laser line)** Лазерный линейный указатель для обозначения места установки грузов на клеящейся основе в положении на «6» часов или грузов с прижимной пружиной в положении на «12» часов*
- **Backlight** Светодиодная подсветка внутренней поверхности диска
- **Toplight** Верхняя подсветка рабочей зоны *
- **eBrake** Электромагнитный тормоз для надежного удержания колеса во время монтажа и установки грузов Electromagnetic brake
- **aNET package** Подключение балансировочного стенда к сети Интернет по Wi-Fi, автоматическая передача и хранение статистических данных в облачном хранилище, круглосуточный доступ владельца (уполномоченного лица) к данным из любой точки мира

* Опция



Многофункциональная клавиатура управления стендом



Ультразвуковой сенсор для определения координат установки корректирующих грузов на внешней поверхности дисков



Лазерный указатель для точного обозначения места установки грузов на клеящейся основе



Электронная измерительная линейка (ЭИЛ) дает возможность автоматически определять координаты установки уравнивающих грузов на внутренней поверхности дисков. Рукоятка ЭИЛ позволяет точно позиционировать и устанавливать грузы на клеящейся основе.



Предназначены для балансировки колес легковых автомобилей, микроавтобусов и легких грузовиков с наружным диаметром до 900 мм (35"), шириной до 500 мм (20")

Обеспечивают измерение динамического и статического дисбалансов, вычисление масс корректирующих грузов и их положения в одной или двух плоскостях коррекции (на наружной и внутренней сторонах диска колеса) за один цикл измерения

Технологии

- **Программный модуль SmartRuler**
Позволяет при работе на станках, не оборудованных ультразвуковым датчиком, корректно осуществлять балансировку колес
- **Программный модуль SmartRater**
Позволяет минимизировать размер и количество противовесов, применяемых для устранения остаточного дисбаланса колес, и включает в себя технологии AutoGreen Zone и OneWeight*
- **Технология AutoGreen Zone**
Автоматически рассчитывает диапазон допусков, при которых не будет ощущаться вибрация на руле
- **Технология OneWeight ***
Устраняет как статический, так и динамический дисбаланс с помощью ОДНОГО противовеса

* Не работает в моделях BM2 и BM3 из-за отсутствия точечного указателя места установки противовеса

Стенды балансировочные
BM2

BM3

Цветной монитор 18,5 дюймов для удобства работы оператора, наглядного графического отображения всех процессов работы и настройки, а также вывода статистической информации



Многофункциональная клавиатура управления стандом



LL (laser line) Лазерный линейный указатель для обозначения места установки грузов на клеящейся основе в положении на «6» часов



Защитный кожух колеса снабжен концевым выключателем

Основная рабочая поверхность содержит 15 универсальных ячеек для хранения балансировочных грузов, конусов и других приспособлений

Габаритные размеры СБ

Технические характеристики

Диапазон измерений неуравновешенной массы дисбаланса, г	от 0 до 100
Дискретность измерений неуравновешенной массы дисбаланса, г	1
Время цикла балансировки (колесо 195 / 65R15), с	5,5
Диаметр обода балансируемого колеса, дюймы - для штампованных дисков - для литых дисков	12-28 13-28
Максимальный диаметр шины балансируемого колеса, мм	900
Габаритные размеры балансировочного станда (Ш x Г x В), мм - поднятый кожух - опущенный кожух	1138 x 910 x 1669 1138 x 809 x 1669
Максимальная масса балансируемого колеса, кг, не более	70
Масса балансировочного станда, кг	145
Напряжение питания переменного тока, В	230±10%
Частота переменного тока, Гц	50/60
Потребляемая мощность, Вт	350

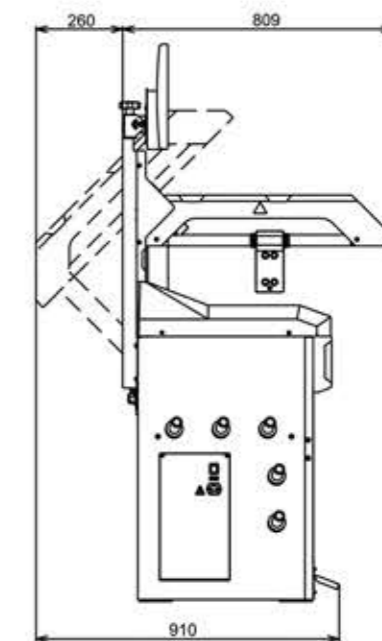
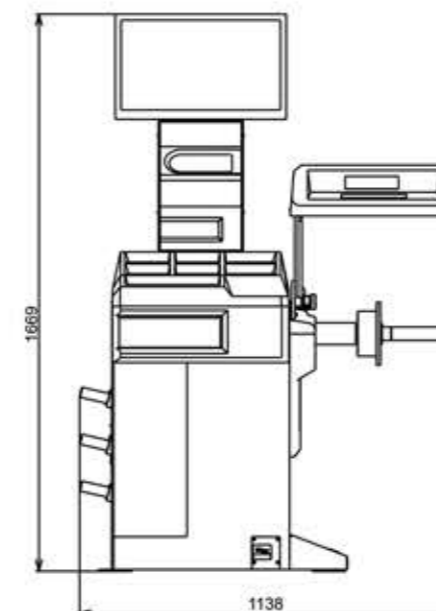

доступные
Ц В Е Т А

RAL 7011

RAL 3002

Габаритные размеры упаковки, мм

1170 x 750 x 1200

Вес в упаковке, кг

215

Стенды балансировочные

Цветной монитор 21,5 дюйм
для удобства работы оператора, наглядного графического отображения всех процессов работы и настройки, а также вывода статистической информации

LP (laser pointer)
Лазерный точечный указатель для точного обозначения места установки грузов на клеящейся основе

Дополнительные емкости
с выдвижными ящиками для хранения коробок с балансировочными грузами и других приспособлений

Основная рабочая поверхность
содержит более 30 универсальных ячеек для хранения балансировочных грузов, конусов и иных приспособлений

Защитный чехол
для колеса оборудован дополнительной панелью

Кронштейн
для кассеты с балансировочными грузами 5 г 1000 шт

Габаритные размеры СБ

Технические характеристики

Диапазон измерений неуравновешенной массы дисбаланса, г	от 0 до 100
Дискретность измерений неуравновешенной массы дисбаланса, г	1
Время цикла балансировки (колесо 195 / 65R15), с	4,1
Диаметр обода балансируемого колеса, дюймы - для штампованных дисков - для литых дисков	12-28 13-28
Максимальный диаметр шины балансируемого колеса, мм	900
Габаритные размеры балансировочного стенда (Ш x Г x В), мм - поднятый кожух - опущенный кожух	1343 x 910 x 1669 1343 x 809 x 1669
Максимальная масса балансируемого колеса, кг, не более	70
Масса балансировочного стенда, кг	160
Напряжение питания переменного тока, В	230±10%
Частота переменного тока, Гц	50/60
Потребляемая мощность, Вт	350

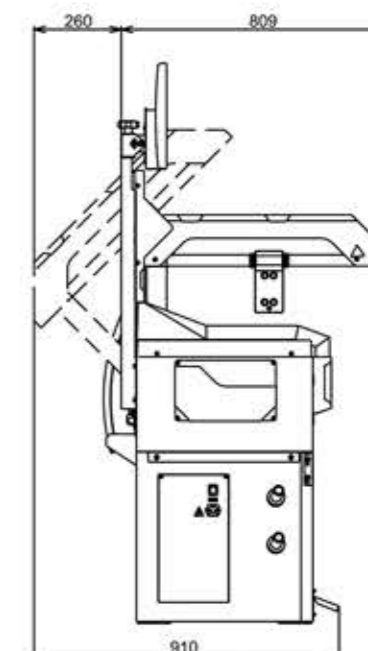
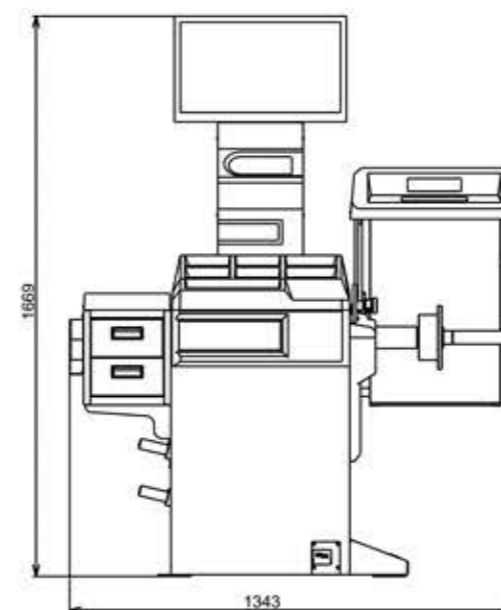
 доступные
Ц В Е Т А

- RAL 7011
- RAL 3002

Габаритные размеры упаковки, мм

1170 x 750 x 1200

Вес в упаковке, кг

230

Стенды балансировочные

Цветной монитор 21,5 дюйм для удобства работы оператора, наглядного графического отображения всех процессов работы и настройки, а также вывода статистической информации



Лазерный 3D-сканер, специально разработанный для балансировочных станков, позволяющий точно сканировать внутреннюю поверхность дисков с любыми сложными профилями и автоматически определять оптимальные места установки грузов.

Не содержит движущихся частей, что повышает общую надежность станка.

Основная рабочая поверхность содержит более 30 универсальных ячеек для хранения балансировочных грузов, конусов и иных приспособлений

LP (laser pointer) Лазерный точечный указатель для точного обозначения места установки грузов на клеящейся основе

Кронштейн для кассеты с балансировочными грузами 5 г 1000 шт



Габаритные размеры СБ

Технические характеристики

Диапазон измерений неуравновешенной массы дисбаланса, г	от 0 до 100
Дискретность измерений неуравновешенной массы дисбаланса, г	1
Время цикла балансировки (колесо 195 / 65R15), с	4,1
Диаметр обода балансируемого колеса, дюймы - для штампованных дисков - для литых дисков	12-28 13-28
Максимальный диаметр шины балансируемого колеса, мм	900
Габаритные размеры балансировочного станка (Ш x Г x В), мм - поднятый кожух - опущенный кожух	1343 x 910 x 1669 1343 x 809 x 1669
Максимальная масса балансируемого колеса, кг, не более	70
Масса балансировочного станка, кг	160
Напряжение питания переменного тока, В	230±10%
Частота переменного тока, Гц	50/60
Потребляемая мощность, Вт	350

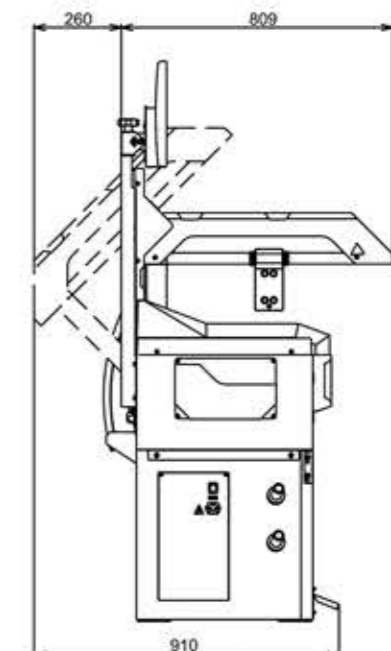
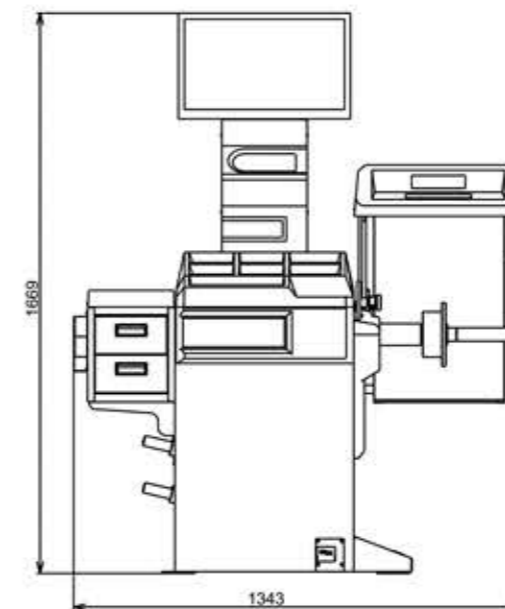
 доступные
ЦВЕТА

RAL 7011

RAL 3002

Габаритные размеры упаковки, мм

1170 x 750 x 1200

Вес в упаковке, кг

230

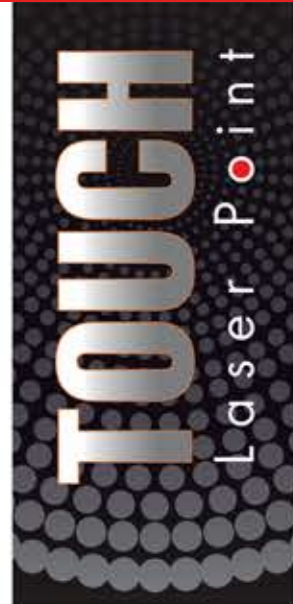
Стенды балансировочные

BM5

Многофункциональная клавиатура
для управления станком

LP (laser pointer)
Лазерный точечный указатель для точного обозначения места установки грузов на клеящейся основе

Цветной монитор 23,5 дюйма
для удобства работы оператора, наглядного графического отображения всех процессов работы и настройки, а также статистической информации

Основная рабочая поверхность
содержит более 30 универсальных ячеек для хранения балансировочных грузов, конусов и других приспособлений

Большой защитный кожух колеса
снабжен концевым выключателем

Дополнительные полки
для хранения коробок с балансировочными грузами, конусов и других приспособлений

Габаритные размеры СБ

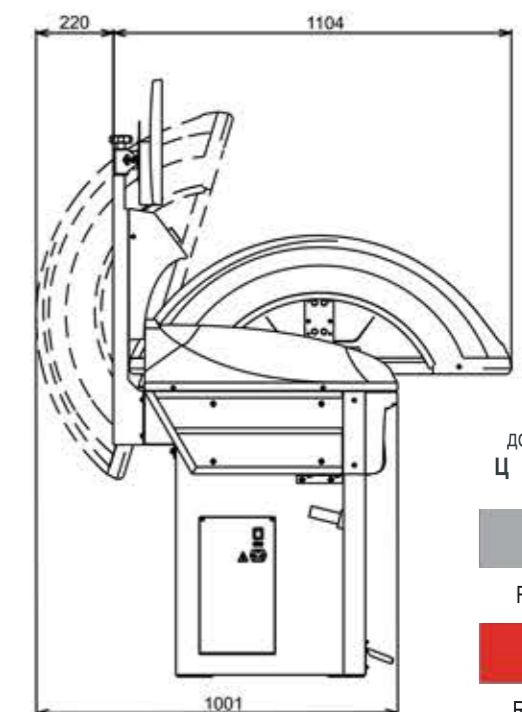
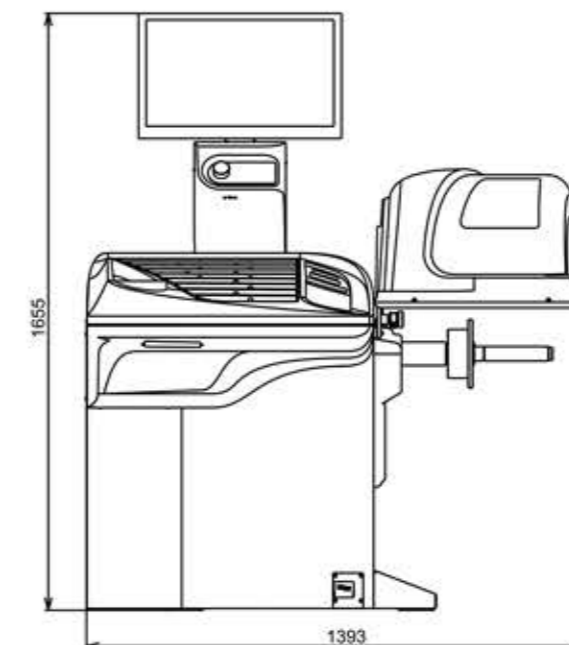
 доступные
Ц В Е Т А

RAL 7011

RAL 3002

Технические характеристики

Диапазон измерений неуравновешенной массы дисбаланса, г	от 0 до 100
Дискретность измерений неуравновешенной массы дисбаланса, г	1
Время цикла балансировки (колесо 195 / 65R15), с	4,1
Диаметр обода балансируемого колеса, дюймы - для штампованных дисков - для литых дисков	12-28 13-28
Максимальный диаметр шины балансируемого колеса, мм	900
Габаритные размеры балансировочного стенда (Ш x Г x В), мм - поднятый кожух - опущенный кожух	1393 x 1001 x 1655 1393 x 1104 x 1655
Максимальная масса балансируемого колеса, кг, не более	70
Масса балансировочного стенда, кг	160
Напряжение питания переменного тока, В	230±10%
Частота переменного тока, Гц	50/60
Потребляемая мощность, Вт	350

Габаритные размеры упаковки, мм

1170 x 750 x 1200

Вес в упаковке, кг

220

Стенды балансировочные
TOUCHLESS
Laser Point

BM7

LP (laser pointer)
Лазерный точечный указатель для точного обозначения места установки грузов на клеящейся основе



Лазерный 3D-сканер, специально разработанный для балансировочных станков, позволяющий точно сканировать внутреннюю поверхность дисков с любыми сложными профилями и автоматически определять оптимальные места установки грузов.
Не содержит движущихся частей, что повышает общую надежность станка.

Цветной монитор 23,5 дюйма для удобства работы оператора, наглядного графического отображения всех процессов работы и настройки, а также статистической информации



Основная рабочая поверхность содержит более 30 универсальных ячеек для хранения балансировочных грузов, конусов и других приспособлений
Дополнительные полки для хранения коробок с балансировочными грузами, конусов и других приспособлений

Большой защитный кожух колеса снабжен концевым выключателем

Габаритные размеры СБ

Технические характеристики

Диапазон измерений неуравновешенной массы дисбаланса, г	от 0 до 100
Дискретность измерений неуравновешенной массы дисбаланса, г	1
Время цикла балансировки (колесо 195 / 65R15), с	4,1
Диаметр обода балансируемого колеса, дюймы - для штампованных дисков - для литых дисков	12-28 13-28
Максимальный диаметр шины балансируемого колеса, мм	900
Габаритные размеры балансировочного станка (Ш x Г x В), мм - поднятый кожух - опущенный кожух	1393 x 1001 x 1655 1393 x 1104 x 1655
Максимальная масса балансируемого колеса, кг, не более	70
Масса балансировочного станка, кг	160
Напряжение питания переменного тока, В	230±10%
Частота переменного тока, Гц	50/60
Потребляемая мощность, Вт	350

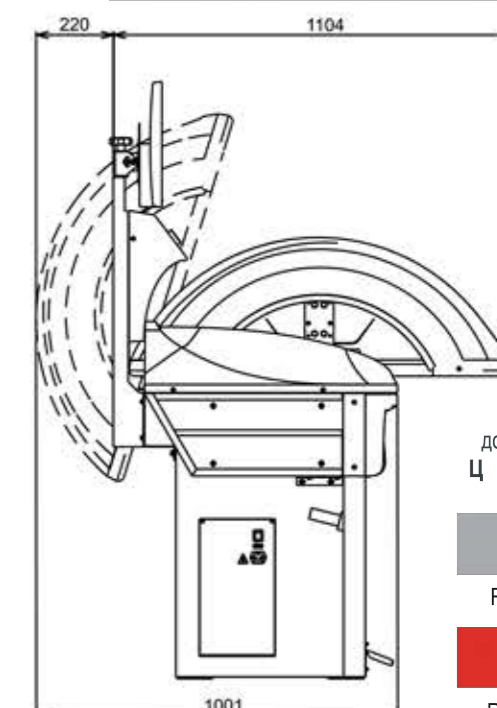
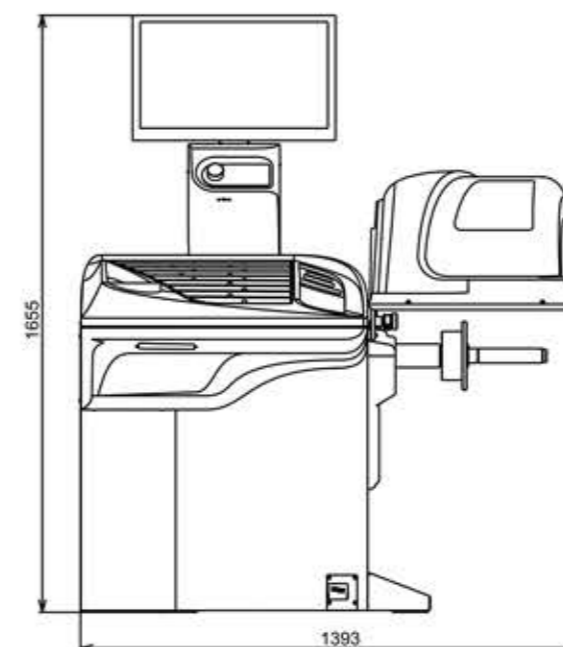
 доступные
Ц В Е Т А

RAL 7011



RAL 3002

Габаритные размеры упаковки, мм

1170 x 750 x 1200

Вес в упаковке, кг

220

Программа iPRO

Программа iPRO - мощное, гибкое и современное средство для работы стандов



Стартовое окно



Многофункциональная клавиатура управления стандом



Выбор схемы размещения балансировочных грузов

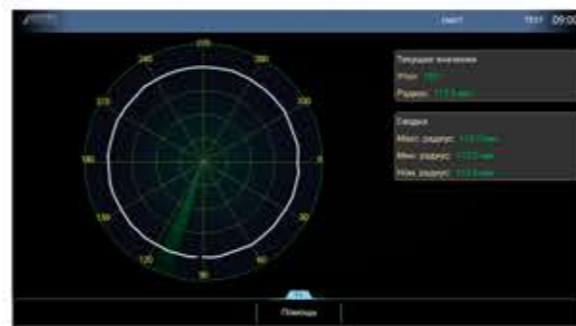

Анализ геометрии диска



Калибровка Шаг 2



Разделение груза



Статистические данные



Калибровка датчиков дисбаланса

Детали и инструменты, поставляемые со стандом

*Внешний вид поставляемых в комплекте деталей, инструментов и приспособлений может меняться в зависимости от модификации станда и с целью улучшения его характеристик



Клещи для снятия грузиков



Калибровочный грузик 100 г



Защитный колпак



Быстросъемная гайка



Лопатка для снятия самоклеющихся грузиков



Комплект из 3 конусов (+ Комплект Дрип отдельно)



Кронциркуль для измерения ширины обода

ОПЦИЯ



Универсальный пневматический подъемник колес для всех моделей iPRO BM

ОПЦИЯ



Электромеханический или пневматический зажим колеса



Ваш дистрибьютор:

